



НЭРИС *Ан 3*



# ИНСТРУКЦИЯ

по сборке трехместной байдарки

# 1. Общее описание байдарки

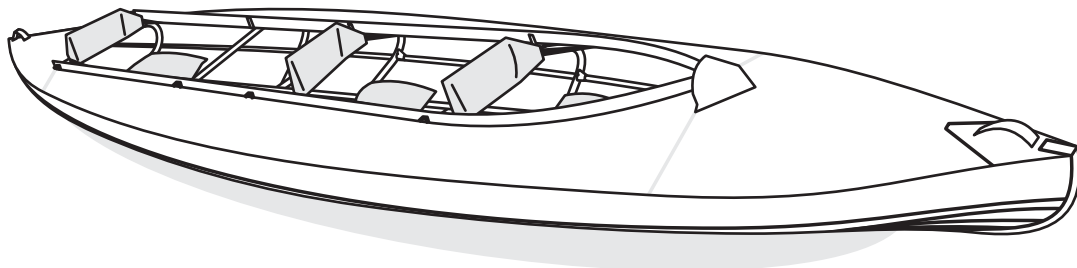

Разборная байдарка «НЭРИС Alu-3» предназначена для использования в туристских походах и прогулках по рекам, озерам, водохранилищам, а также прибрежной зоне морей и океанов.

Основное преимущество байдарки состоит в том, что благодаря её малому весу и компактности, экипажу обеспечена наиболее удобная транспортировка и эксплуатация.

Сборка или разборка байдарки осуществляется в течение 20-25 минут без применения какого-либо инструмента. Конструкция байдарки обеспечивает необходимую жесткость, форму и удобство в эксплуатации.

## Технические характеристики байдарки:

Грузоподъемность	375 кг
Длина	5,7 м
Ширина	0,88 м
Вес	29 кг

## Размеры упаковки:

рюкзак	500 x 900 x 230 мм
чехол	1100 x 230 x 230 мм

## Вместимость:

2 или 3 взрослых, 2 взрослых и 1 или 2 ребенка.

## 2. Комплектность

1. комплект шпангоутов - 5 шт.
2. штевень носовой и кормовой
3. кильсон носовой, кормовой и центральные (4 шт.)
4. комплект стрингеров:
  - 12 длинных,
  - 12 коротких,
  - 6 средних
5. комплект фальшборта - 8 шт.
6. оболочка
7. сидушки - 3 шт.
8. упаковка
9. ремнабор

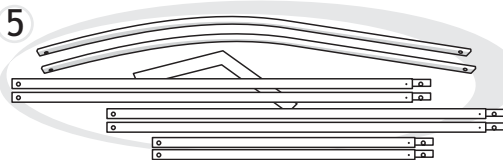
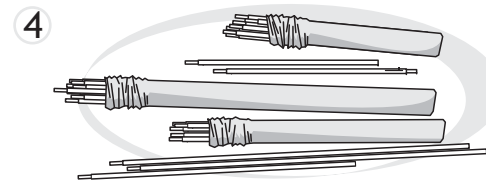
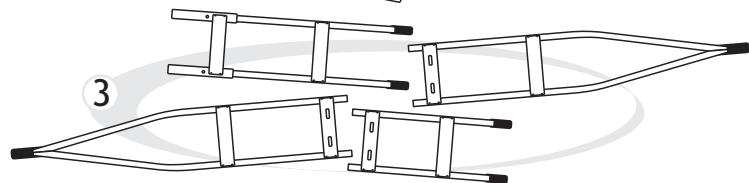
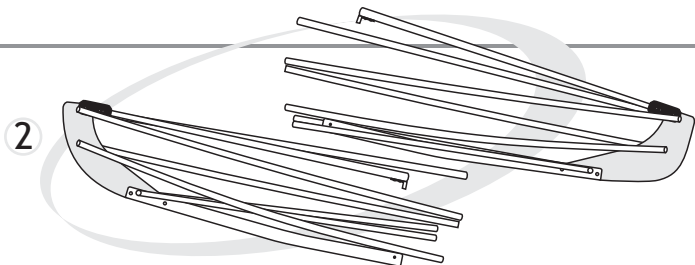
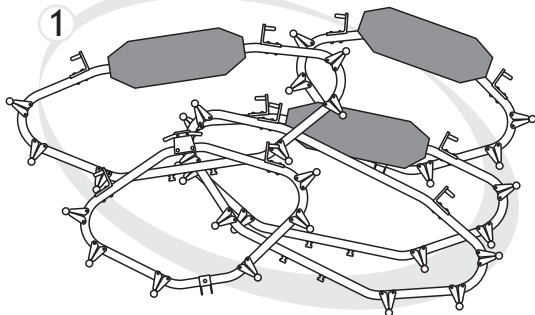

### 3. Порядок сборки байдарки

Все байдарки фирмы «НЭРИС» проходят предпродажную контрольную сборку, однако первая собственноручная сборка байдарки может быть более сложной, чем последующие. Это связано с тем, что оболочка по мере эксплуатации растянется и будет легче натягиваться на каркас.

Байдарку рекомендуется собирать вдвоем. Сборку байдарки следует производить на ровном, чистом месте. Не рекомендуется собирать байдарку на песке, так как это может привести к порче соединений лодки и усложнению её сборки или разборки в будущем.

Для удобства сборки, основные узлы байдарки имеют нумерацию и направляющие стрелки. На перемышках кильсона нанесена маркировка мест установки шпангоутов.

#### Шаг 1.

В штевневые блоки вставить секции кильсона. Затем установить шпангоут №1 (без спинки) в носовую часть и №5 (со спинкой) в кормовую часть. Шпангоуты зафиксировать на болт и барашек. Байдарка имеет замкнутые шпангоуты с кницами из нержавеющей стали. Следите за тем, чтобы угол наклона книц шпангоутов был направлен на шпангоуте №1 в нос, а на шпангоуте №5 - в корму. Номера шпангоутов нанесены на кронштейн фальшборта, по правому борту.



### 3. Порядок сборки байдарки

#### Шаг 2.

Стрингеры штевневых блоков совместить с отверстиями книц. С другой стороны в кницу вставить втулку одного из «длинных» стрингеров, так, чтобы она до конца вошла в стрингер штевневых блоков. Эта операция должна производиться со всеми шестью кницами. Аналогичные действия производятся и с кормовым штевневым блоком. Передний и задний штевень готовы для установки в оболочку байдарки.

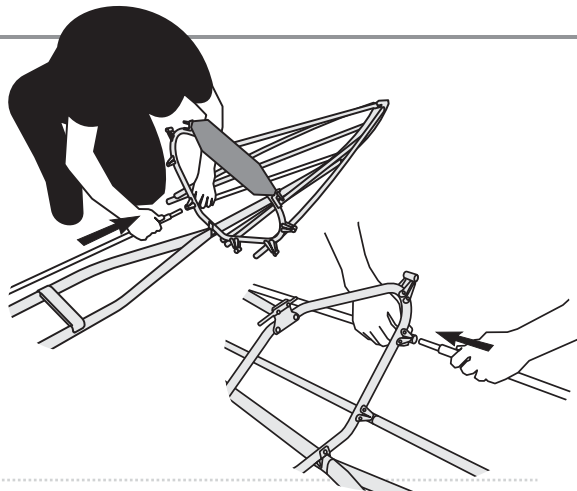

#### Шаг 3.

Развернуть оболочку. Вставить собранные половинки каркаса в нос и в корму оболочки (логотип NERIS нанесен на кормовой части оболочки). При этом следует обратить внимание на то, чтобы шов деки и днища был завернут выше верхнего стрингера. Штевневые блоки должны быть вставлены без визуального перекоса!

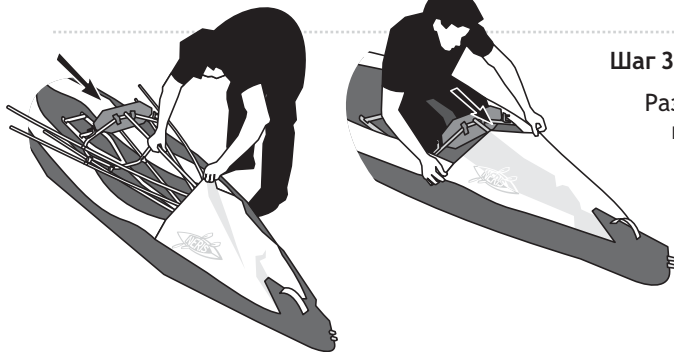

#### Шаг 4.

1. Установить центральные секции кильсона. При этом, более короткая центральная секция устанавливается в первую очередь.

2. В центре лодки поднять вверх оба кильсона, сопоставить пазы и опустить их вниз. Этой операцией стыкуется узел соединения кильсона и лодка «раздавливается» по длине.

3. Установить шпангута №2 и №3(со спинкой), №4 (без спинки). Для этого заведите один из нижних фиксаторов шпангоута в поперечный паз пластины кильсона. Затем, немного приподняв шпангоут со стороны второго фиксатора, поверните его так, чтобы этот фиксатор зашел в отверстие продольного паза. Зафиксируйте шпангоут в пазах перпендикулярно кильсону.

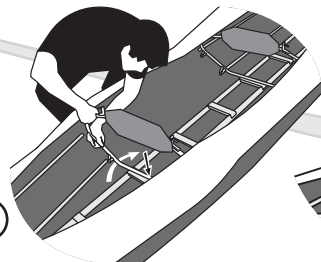
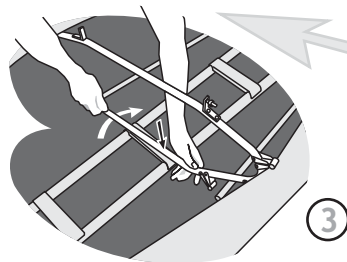
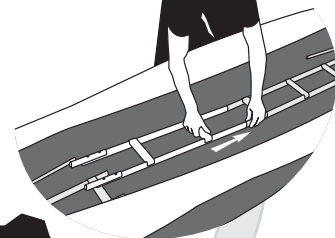
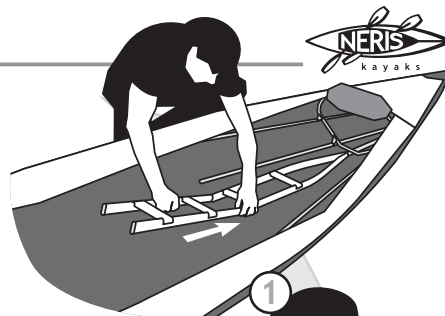

### 3. Порядок сборки байдарки

#### Шаг 5.

Установить средние стрингеры (70 см) в кницы шпангоута №4 аналогично шагу 2. В таком же порядке установить короткие стрингеры на шпангоуты №3 и №2. С помощью замков застегнуть все короткие стрингеры, начиная с нижнего. Верхний стрингер застегивается в последнюю очередь. При стыковке, необходимо оттянуть стрингера, немного выдвинуть замок стрингера, поймать ответный стрингер и плавно выпрямляя два стрингера в линию, задвинуть замок до упора.

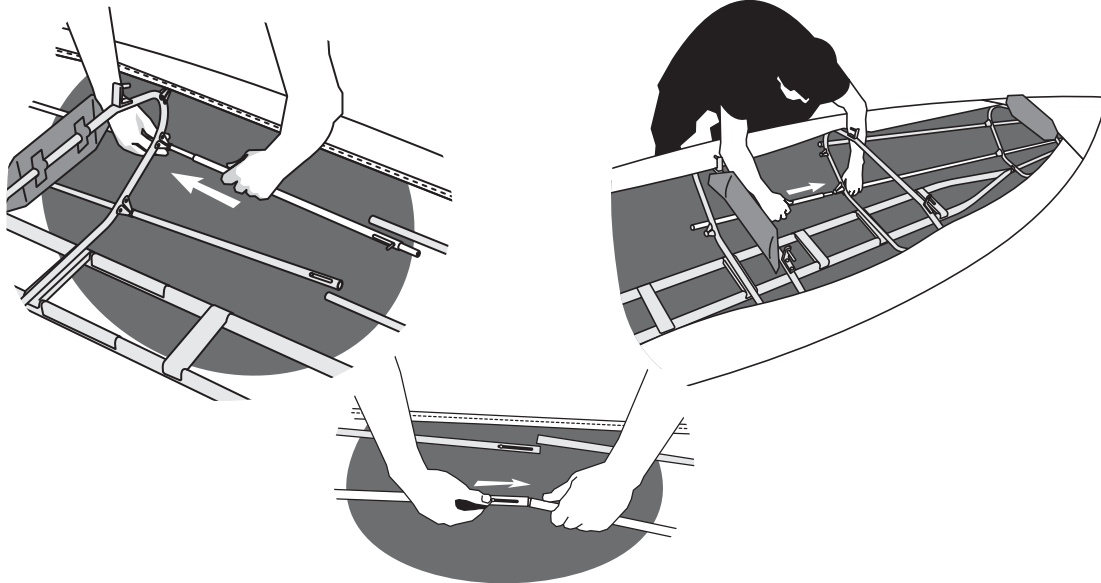

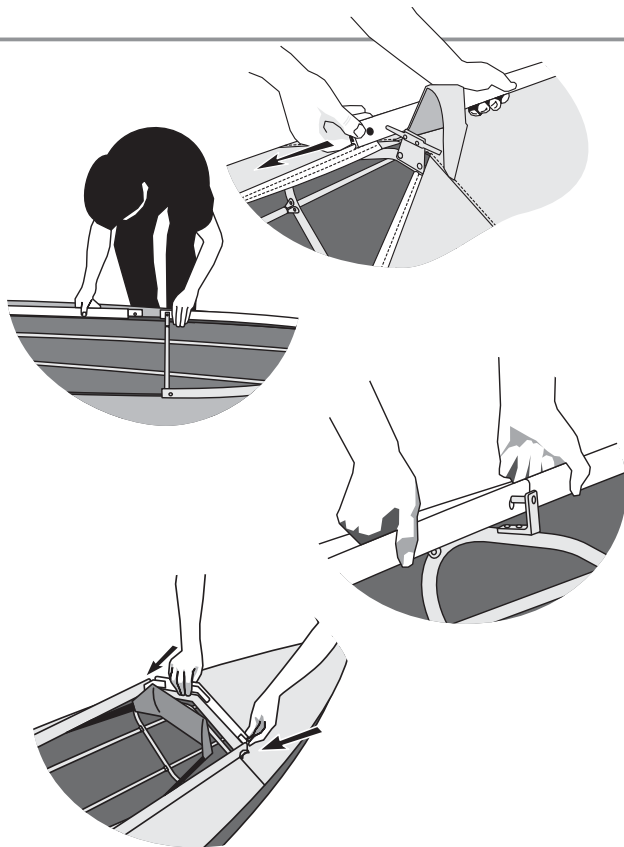

## Шаг 6.

Собрать фальшборта . Для этого необходимо сначала снять барашки со шпилек шпангоутов, установить сегменты фальшборта на места, вложив рант оболочки в паз фальшборта, причем носовой сегмент фальшборта (изогнутый) задвинуть с носа, а остальные задвигать и состыковывать с кормы, согласно нумерации (номера указаны на втулках). Отверстия совместить со шпильками шпангоутов. Фальшборт зафиксировать на барашки. При этом на шпильки сначала надеть крайние кормовые и носовые отверстия фальшборта, а затем все остальные.

Операцию желательно выполнять вдвоем (один с противоположной стороны подтягивает фальшборт, другой слегка наживляет барашек). После того, как все барашки наживлены, можно приступать к их окончательной затяжке.



### 3. Порядок сборки байдарки

#### Шаг 7.

Носовую сидушку пристегнуть стропами к шпангоуту №2. Заднюю - к шпангоуту №4. Боковые стропы спинки прикрепить к полуколцам под декой байдарки.

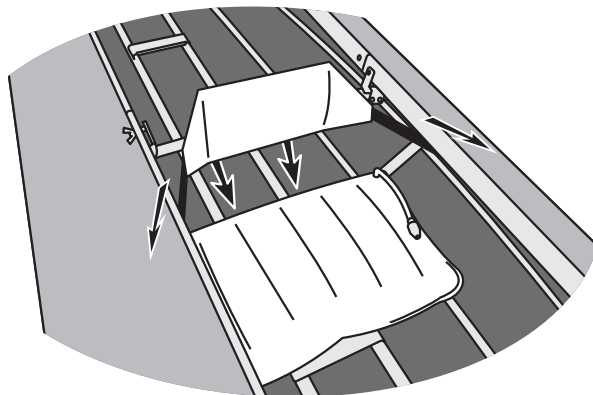

**Байдарка готова к эксплуатации!**

## 4. Дополнительная информация

### Упаковка разобранной байдарки.

Для того, чтобы байдарка исправно служила Вам, после эксплуатации ее надо бережно упаковать. Для этого снятую оболочку необходимо расправить и высушить, предварительно удалив из нее грязь и посторонние предметы. Затем упаковать вместе с зачехленными шпангоутами, согласно приведенного рисунка. Детали сидений, ремкомплект, а также другие принадлежности (фартук, юбки) убрать в рюкзак вместе с оболочкой. Детали кильсона, стрингеры и штевневые блоки укладываются в чехол.

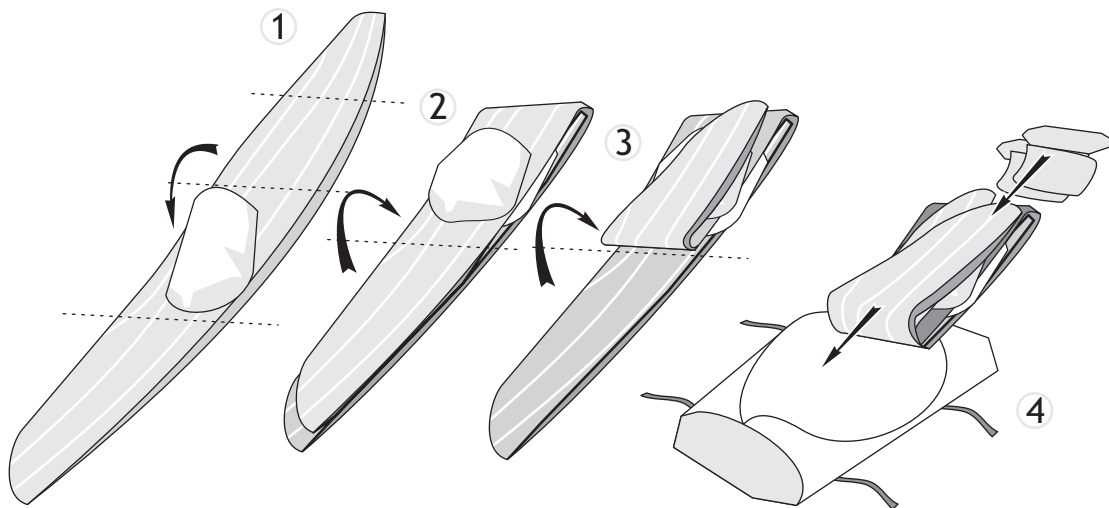

### Хранение и уход за байдаркой.

После эксплуатации все детали байдарки необходимо просушить. Если байдарка эксплуатировалась в морской воде, то все ее детали обязательно должны быть тщательно промыты пресной водой.

Хранить байдарку желательно в сухом теплом помещении.

Оболочку не рекомендуется трогать во время хранения при отрицательной температуре.

С порядком ремонта оболочки можно ознакомиться на сайте [www.neris.ua](http://www.neris.ua), раздел "FAQ" (часто задаваемые вопросы).

### Обратная связь.

Со всеми предложениями и пожеланиям, а также вопросами, которые не освещены в данной инструкции, просим обращаться в ООО «НЭРИС».

### Гарантия качества.

Производитель байдарки, ООО «НЭРИС» гарантирует пригодность и сохранение качества байдарки при соблюдении данной инструкции. Фирма-изготовитель гарантирует бесплатный ремонт в течении 36 месяцев с даты покупки байдарки, в случаях, если байдарка пришла в негодность по вине производителя. Вы можете обратиться в ООО «НЭРИС» даже если поломка произошла по Вашей вине, в течение гарантийного срока, или после его окончания (наезд на камень, неверная сборка и т.д.), при этом ремонт будет платным.

Серийный номер байдарки: .....

Дата изготовления: .....

Директор ООО «НЭРИС»

Константин Абрамов



ООО «НЭРИС», Украина, Киевская область, Вышгородский район  
с.Старые Петровцы, ур.Букаевица, д.2. Тел. (+380-44) 228-0-228  
[www.neris.ua](http://www.neris.ua), [info@neris.ua](mailto:info@neris.ua)

